

# Слесарный инструмент

## Ключи



Ключи разводные

Кол-во товаров 16



Ключи трещотки

Кол-во товаров 19



Ключи трубные

Кол-во товаров 17



Ключи Т-образные

Кол-во товаров 7



Ключи шестигранные

Кол-во товаров 15



Ключи торцевые

Кол-во товаров 5



Ключи (прочее)

Кол-во товаров 20

Архангельск (8182)63-90-72  
Астана (7172)727-132  
Астрахань (8512)99-46-04  
Барнаул (3852)73-04-60  
Белгород (4722)40-23-64  
Брянск (4832)59-03-52  
Владивосток (423)249-28-31  
Волгоград (844)278-03-48  
Вологда (8172)26-41-59  
Воронеж (473)204-51-73  
Екатеринбург (343)384-55-89  
Иваново (4932)77-34-06

Ижевск (3412)26-03-58  
Иркутск (395)279-98-46  
Казань (843)206-01-48  
Калининград (4012)72-03-81  
Калуга (4842)92-23-67  
Кемерово (3842)65-04-62  
Киров (8332)68-02-04  
Краснодар (861)203-40-90  
Красноярск (391)204-63-61  
Курск (4712)77-13-04  
Липецк (4742)52-20-81  
Киргизия (996)312-96-26-47

Магнитогорск (3519)55-03-13  
Москва (495)268-04-70  
Мурманск (8152)59-64-93  
Набережные Челны (8552)20-53-41  
Нижний Новгород (831)429-08-12  
Новокузнецк (3843)20-46-81  
Новосибирск (383)227-86-73  
Омск (3812)21-46-40  
Орел (4862)44-53-42  
Оренбург (3532)37-68-04  
Пенза (8412)22-31-16  
Казахстан (772)734-952-31

Пермь (342)205-81-47  
Ростов-на-Дону (863)308-18-15  
Рязань (4912)46-61-64  
Самара (846)206-03-16  
Санкт-Петербург (812)309-46-40  
Саратов (845)249-38-78  
Севастополь (8692)22-31-93  
Симферополь (3652)67-13-56  
Смоленск (4812)29-41-54  
Сочи (862)225-72-31  
Ставрополь (8652)20-65-13  
Таджикистан (992)427-82-92-69

Сургут (3462)77-98-35  
Тверь (4822)63-31-35  
Томск (3822)98-41-53  
Тула (4872)74-02-29  
Тюмень (3452)66-21-18  
Ульяновск (8422)24-23-59  
Уфа (347)229-48-12  
Хабаровск (4212)92-98-04  
Челябинск (351)202-03-61  
Череповец (8202)49-02-64  
Ярославль (4852)69-52-93

**Ключ разводной 150 мм (24 мм)  
FIT 70161**

FT-70161



Размерная шкала.  
Увеличенный рабочий диапазон губок.  
Материал: термообработанная инструментальная сталь  
Размер: 150 мм (24 мм)

**Ключ разводной 150 мм FIT 70101**

FT-70101



Длина: 150 мм  
Покрытие: хромированное

**Ключ разводной 150 мм FIT 70115**

FT-70115



Длина: 150 мм  
Покрытие: хромированное

**Ключ разводной 200 мм (30 мм)  
FIT 70162**

FT-70162



Размерная шкала.  
Увеличенный рабочий диапазон губок.  
Материал: термообработанная инструментальная сталь  
Размер: 200 мм (30 мм)

**Ключ разводной 200 мм (40 мм)  
FIT 70192**

FT-70192



Экстраувеличенный рабочий диапазон губок.  
Узкие губки для работы в труднодоступных местах.  
Размерная шкала.  
Материал: штампованная термообработанная хромванадиевая сталь  
Размер: 200 мм (40 мм)

**Ключ разводной 200 мм FIT 70102**

FT-70102



Длина: 200 мм  
Покрытие: хромированное

**Ключ разводной 200 мм FIT 70120**

FT-70120



Длина: 200 мм  
Покрытие: хромированное

**Ключ разводной 250 мм (36 мм)  
FIT 70163**

FT-70163



Размерная шкала.  
Увеличенный рабочий диапазон губок.  
Материал: термообработанная инструментальная сталь  
Размер: 250 мм (36 мм)

**Ключ разводной 250 мм (52 мм)  
FIT 70193**

FT-70193



Экстраувеличенный рабочий диапазон губок.  
Узкие губки для работы в труднодоступных местах.  
Размерная шкала.  
Материал: штампованная термообработанная хромванадиевая сталь  
Размер: 250 мм (52 мм)

**Ключ разводной 250 мм FIT 70103**

FT-70103



Длина: 250 мм  
Покрытие: хромированное

**Ключ разводной 250 мм FIT 70125**

FT-70125



Длина: 250 мм  
Покрытие: хромированное

**Ключ разводной 300 мм (40 мм)  
FIT 70164**

FT-70164



Размерная шкала.  
Увеличенный рабочий диапазон губок.  
Материал: термообработанная инструментальная сталь  
Размер: 300 мм (40 мм)

**Ключ разводной 300 мм FIT 70104**  
FT-70104



Длина: 300 мм  
Покрывтие: хромированное

**Ключ разводной 300 мм FIT 70130**  
FT-70130



Длина: 300 мм  
Покрывтие: хромированное

**Ключ разводной 200 мм (25 мм)**  
**FIT 70137**  
FT-70137



Размерная шкала.  
Материал: штампованная  
термообработанная  
инструментальная сталь  
Размер: 200 мм (25 мм)

**Ключ разводной 300 мм (35 мм)**  
**FIT 70139**  
FT-70139



Размерная шкала.  
Материал: штампованная  
термообработанная  
инструментальная сталь  
Размер: 300 мм (35 мм)

**Ключ комбинированный  
"Модерн" 24 мм FIT 63224**  
FT-63224



Серия «Модерн»  
Усиленный  
Материал: штампованная  
инструментальная сталь,  
хромированное покрытие  
Размер: 24 мм

**Ключ комбинированный  
"Модерн" 27 мм FIT 63227**  
FT-63227



Серия «Модерн»  
Усиленный  
Материал: штампованная  
инструментальная сталь,  
хромированное покрытие  
Размер: 27 мм

**Ключ комбинированный  
"Модерн" 30 мм FIT 63230**  
FT-63230



Серия «Модерн»  
Усиленный  
Материал: штампованная  
инструментальная сталь,  
хромированное покрытие

**Ключ комбинированный  
"Модерн" 32 мм FIT 63232**  
FT-63232



Серия «Модерн»  
Усиленный  
Материал: штампованная  
инструментальная сталь,  
хромированное покрытие

**Ключ комбинированный "Хард"  
27 мм FIT 63157**

FT-63157



Серия «Хард»  
Материал: хром-ванадиевая сталь,  
хромированное покрытие  
Размер: 27 мм

**Ключ комбинированный "Хард"  
30 мм FIT 63160**

FT-63160



Серия «Хард»  
Материал: хром-ванадиевая сталь,  
хромированное покрытие  
Размер: 30 мм

**Ключ комбинированный  
трещоточный, CrV реверсивный  
механизм 10 мм FIT 63460**

FT-63460



Размер: 10 мм  
Реверсивный механизм  
Трещоточный механизм 72 зуба

**Ключ комбинированный  
трещоточный, CrV реверсивный  
механизм 12 мм FIT 63462**

FT-63462



Размер: 12 мм  
Реверсивный механизм  
Трещоточный механизм 72 зуба

**Ключ комбинированный  
трещоточный, CrV реверсивный  
механизм 14 мм FIT 63464**



Размер: 14 мм  
Реверсивный механизм  
Трещоточный механизм 72 зуба

**Ключ комбинированный  
трещоточный, CrV реверсивный  
механизм 17 мм FIT 63467**



Размер: 17 мм  
Реверсивный механизм  
Трещоточный механизм 72 зуба

**Ключи комбинированные 12 шт.  
FIT 63426  
FT-63426**



Набор: 12 предметов.

Серия "Хард", в пластиковом держателе.  
Материал: хромванадиевая сталь  
Хромированное покрытие

**Ключи комбинированные 6 шт.  
FIT 63442  
FT-63442**



Набор: 6 предметов.

Серия "Модерн", в пластиковом держателе.  
Материал: штампованная инструментальная сталь  
Хромированное покрытие



**Ключи комбинированные 8 шт.  
FIT 63424**

FT-63424



Набор: 8 предметов.  
Серия "Хард", в пластиковом держателе.  
Материал: хромванадиевая сталь  
Хромированное покрытие

**Ключи комбинированные 9 шт.  
FIT 63443**

FT-63443



Набор: 9 предметов.  
Серия "Модерн", в пластиковом держателе.  
Материал: штампованная инструментальная сталь  
Хромированное покрытие

**Ключ комбинированный  
трещоточный, CrV реверсивный  
механизм 13 мм FIT 63463**

FT-63463



Размер: 13 мм  
Реверсивный механизм  
Трещоточный механизм 72 зуба

**Ключ комбинированный  
трещоточный, CrV реверсивный  
механизм 8 мм FIT 63458**

FT-63458



Размер: 8 мм  
Реверсивный механизм  
Трещоточный механизм 72 зуба

**Ключ комбинированный  
трещоточный, CrV реверсивный  
механизм 15 мм FIT 63465**

FT-63465



Размер: 15 мм

Реверсивный механизм

Трещоточный механизм 72 зуба

**Ключ комбинированный  
трещоточный, CrV реверсивный  
механизм 19 мм FIT 63469**

FT-63469



Размер: 19 мм

Реверсивный механизм

Трещоточный механизм 72 зуба

**Ключ трещоточный (без  
переключателя) "НИЗ", 1/2" x 250  
мм FIT 62702**

FT-62702



Размер: 1/2" x 250 мм

Без переключателя

Материал: конструкционная  
легированная сталь

# Ключи трубные

**Ключ трубный "Стиллсон"**  
**Профи, усиленная конструкция**  
**200 мм FIT 70320**

FT-70320



Тип: трубный  
Размер: 200 мм  
Усиленная конструкция

**Ключ трубный "Стиллсон"**  
**Профи, усиленная конструкция**  
**300 мм FIT 70330**

FT-70330



Тип: трубный  
Размер: 300 мм  
Усиленная конструкция

**Ключ трубный "Стиллсон"**  
**Профи, усиленная конструкция**  
**350 мм FIT 70335**

FT-70335



Тип: трубный  
Размер: 350 мм  
Усиленная конструкция

**Ключ трубный "Стиллсон"**  
**Профи, усиленная конструкция**  
**450 мм FIT 70345**

FT-70345



Тип: трубный  
Размер: 450 мм  
Усиленная конструкция

**Ключ трубный газовый 300 мм,  
1" FIT 70371**

FT-70371



Тип универсальный (90°).  
Материал: инструментальная сталь.  
Размер: 300 мм, 1"

**Ключ трубный газовый 300 мм,  
1" FIT 70401**

FT-70401

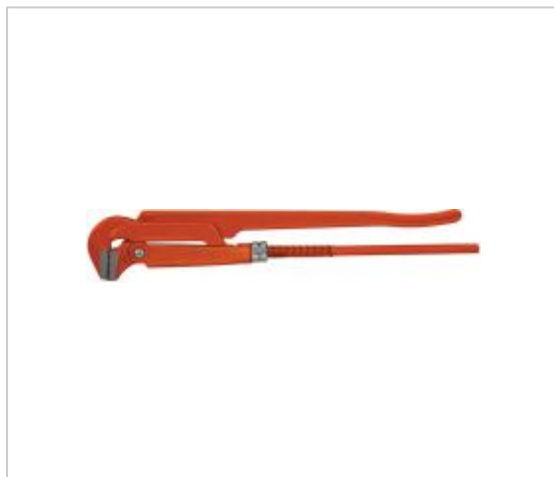

Тип универсальный (90°).  
Для профессионального  
использования.  
Шлифованные губки.  
Материал: хромванадиевая сталь.  
Размер: 300 мм, 1"

**Ключ трубный газовый 400 мм,  
1,5" FIT 70372**

FT-70372



Тип универсальный (90°).  
Материал: инструментальная сталь.  
Размер: 400 мм, 1,5"

**Ключ трубный газовый 400 мм,  
1,5" FIT 70402**

FT-70402

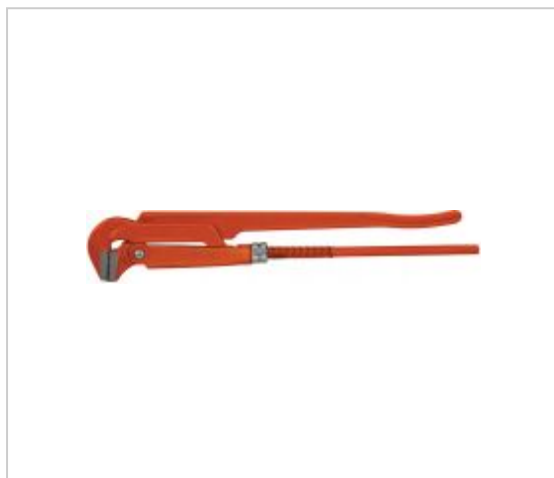

Тип универсальный (90°).  
Для профессионального  
использования.  
Шлифованные губки.  
Материал: хромванадиевая сталь.  
Размер: 400 мм, 1,5"

**Ключ трубный газовый 90 гр. (тип L) инстр. сталь 1" (300 мм) FIT 70361**

FT-70361



Тип: трубный газовый  
Размер: 300 мм  
90 градусов

**Ключ трубный газовый CrV Профи 45 гр. (тип S) 1,5" FIT 70415**

FT-70415

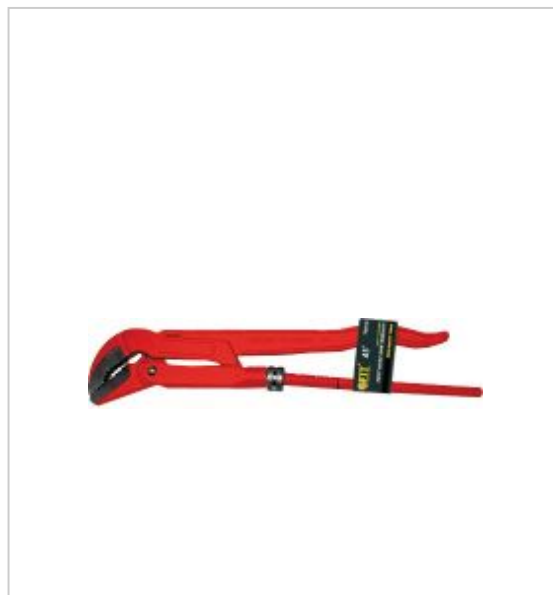

Форма губок: S  
Наклон губок: 45°  
Макс. диаметр трубы: 1,5"

**Ключ трубный газовый CrV Профи 90 гр. (тип L) 1,5" FIT 70445**

FT-70445



Форма губок: L  
Наклон губок: 90°  
Макс. диаметр трубы: 1,5"

**Ключ трубный газовый CrV Профи 90 гр. (тип L) 2" FIT 70450**

FT-70450

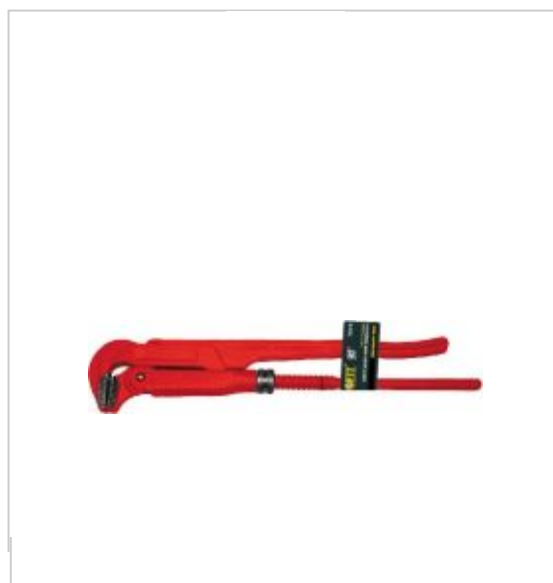

Форма губок: L  
Наклон губок: 90°  
Макс. диаметр трубы: 2"

**Ключ трубный газовый Профи 90 гр. (тип L), CrV сталь 2" (500 мм) FIT 70403**

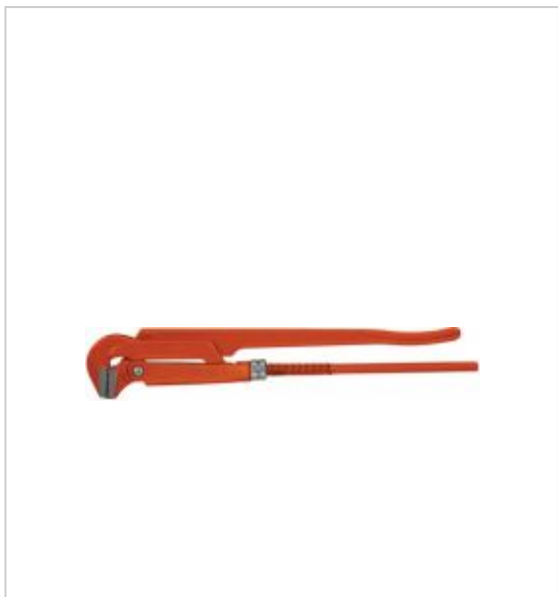

Форма губок: L  
Наклон губок: 90 °  
Макс. диаметр трубы: 2"  
Длина: 500 мм

**Ключ трубный газовый Тип L 300 мм, 1" FIT 70440**  
FT-70440

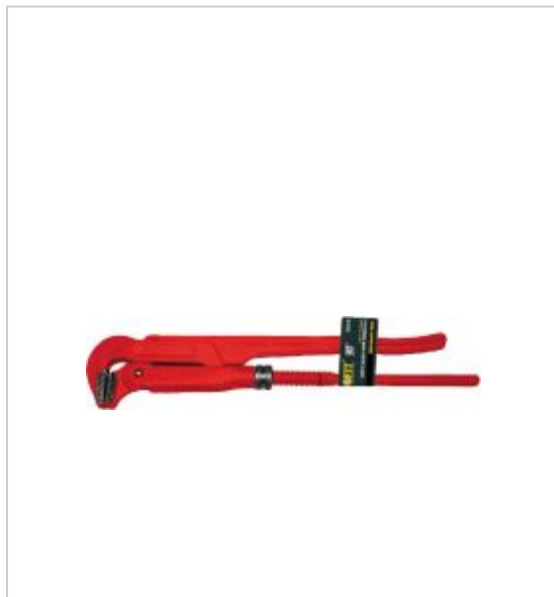

Тип универсальный (90° ).  
Для профессионального использования.  
Материал: хромванадиевая сталь, шлифованные губки.  
Размер: 300 мм, 1"

**Ключ трубный газовый Тип V 300 мм, 1" FIT 70410**  
FT-70410



Тип угловой (45°).  
Для профессионального использования.  
Материал: хромванадиевая сталь, шлифованные губки.  
Размер: 300 мм, 1"

**Ключ трубный "Стиллсон" Профи, усиленная конструкция 250 мм FIT 70325**  
FT-70325



Тип: трубный  
Размер: 250 мм  
Усиленная конструкция

**Ключ трубный газовый, Профи,  
"шведский тип" ( тип S ) 1,5" FIT  
арт. 70457**

FT-70457



Тип «шведский»

Материал хром-ванадиевая сталь

Макс. диаметр трубы 1,5"

# Ключи Т-образные

**Ключ для патрона 13 мм FIT  
37816M**

FT-37816M



Размер: 13 мм  
Материал: инструментальная сталь

**Ключ для патрона Т-образный 13  
мм FIT 37858**

FT-37858



Размер: 13 мм  
Материал: инструментальная сталь

**Ключ для патрона Т-образный 13  
мм FIT 37818**

FT-37818



Размер: 13 мм  
Материал: инструментальная сталь

**Ключ свечной с Т-образной  
ручкой 16 мм FIT 63743**

FT-63743



Размер: 16 мм  
Материал: хромированная сталь  
корпуса, резиновая ручка



**Ключ свечной с Т-образной  
ручкой 21 мм FIT 63745**  
FT-63745



Размер: 21 мм  
Материал: хромированная сталь  
корпуса, обрeзиненная ручка

**Ключ для патрона Т-образный 10  
мм FIT 37855**  
FT-37855

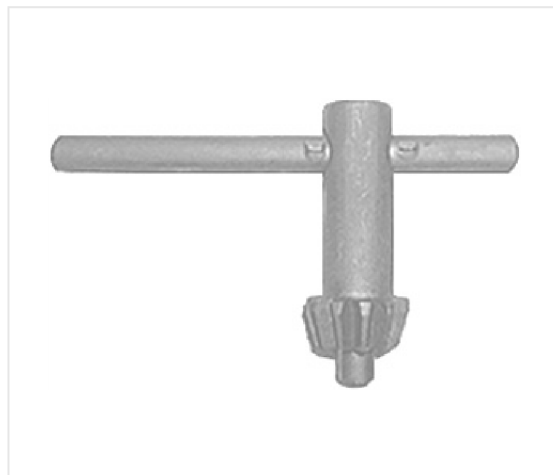

Размер: 10 мм  
Материал: инструментальная сталь

**Ключ для патрона Т-образный 16  
мм FIT 37859**  
FT-37859



Размер: 16 мм  
Материал: инструментальная сталь

# Ключи шестигранные

**Ключи "звездочки" CrV 8 шт. T5-T20, в пластиковом держателе FIT 64001**

FT-64001

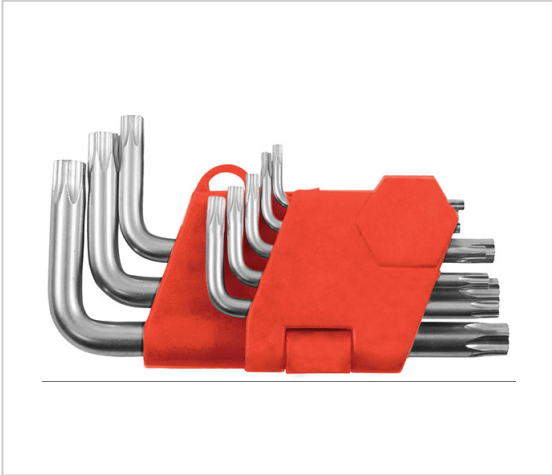

Количество инструментов в комплекте: 8 шт.  
Размеры: T5-T20  
В пластиковом держателе

**Ключи "HEX" (шестигранники) 9 шт. FIT 64197**

FT-64197



Длинные, набор: 9 шт.  
В комплекте пластиковая Т-образная ручка  
Материал: термообработанная хромванадиевая сталь

**Ключи "HEX" (шестигранники) с шаровым наконечником 9 шт. FIT 64198**

FT-64198



Шаровый наконечник  
Пластиковая Т-образная ручка  
Набор: 9 штук.  
Материал: хромванадиевая сталь

**Ключи "звездочки" 8 шт. T9-T40 (в коробочке) FIT 64010**

FT-64010



Количество инструментов в комплекте: 8 шт.  
В пластиковой коробке

**Ключи "звездочки" 8 шт. T9-T40  
на кольце FIT 64006**

FT-64006



Количество инструментов в  
комплекте: 8 шт.  
Размеры: T9-T40  
На кольцо

**Ключи HEX 9 шт. FIT 64185**

FT-64185



Набор 9 шт.  
Материал: хромванадиевая сталь.

**Ключи HEX 9 шт. FIT 64195**

FT-64195



С шаровым наконечником  
Набор 9 шт.  
Материал: хромванадиевая сталь.

**Ключи шестигранные CrV 7шт. ( 0,7-3,0 мм ) в пластиковом  
держателе FIT 64160**

FT-64160



Количество инструментов в наборе: 7  
Размер: 0,7-3 мм

**Ключ шестигранный 4 мм FIT  
64064**

FT-64064



Тип: шестигранный  
Размер: 4 мм  
Материал: сталь

**Ключ шестигранный 5 мм FIT  
64065**

FT-64065



Тип: шестигранный  
Размер: 5 мм  
Материал: сталь

**Ключ шестигранный 14 мм FIT  
64074**

FT-64074



Тип: шестигранный  
Размер: 14 мм  
Материал: сталь

**Ключ шестигранный 6 мм FIT  
64066**

FT-64066



Тип: шестигранный  
Размер: 6 мм  
Материал: сталь

**Ключ шестигранный 10 мм FIT  
64070**

FT-64070



Тип: шестигранный  
Размер: 10 мм  
Материал: сталь

**Ключ шестигранный 12 мм FIT  
64072**

FT-64072



Тип: шестигранный  
Размер: 12 мм  
Материал: сталь

**Ключи HEX 8 шт. FIT 64182**

FT-64182



Ключи складные.  
Набор 8 шт.  
Материал: термообработанная  
хромванадиевая сталь

# Ключи торцевые

**Ключ торцевой трубчатый  
двухсторонний 8x10 мм FIT 63725**  
FT-63725



Размер: 8\*10 мм  
Длина: 120 мм  
Двусторонний

**Ключ торцевой трубчатый  
двухсторонний 12x13 мм FIT 63728**  
FT-63728



Размер: 12\*13 мм  
Длина: 130 мм  
Двусторонний

**Ключ торцевой трубчатый  
двухсторонний 14x15 мм FIT 63730**  
FT-63730



Размер: 14\*15 мм  
Длина: 135 мм  
Двусторонний

**Ключ торцевой трубчатый  
двухсторонний 17x19 мм FIT 63732**  
FT-63732



Размер: 17\*19 мм  
Длина: 160 мм  
Двусторонний

**Ключ торцевой трубчатый  
двухсторонний 10x12 мм FIT  
63727**

FT-63727



Размер: 10\*12 мм

Длина: 125 мм

Двусторонний

## Ключи (прочее)

**Ключ моментный шкальный  
КМШ-140 "НИЗ", L=385 мм FIT  
62705**

FT-62705



Тип: моментный шкальный  
Длина: 385 мм

**Ключ универсальный 9-22 мм FIT  
63771**

FT-63771



Тип: универсальный  
Размер: 9-22 мм  
Материал: инструментальная сталь

**Ключ рожковый 24x27 мм FIT  
63501**

FT-63501



Серия «Модерн»  
Усиленный  
Материал: штампованная  
инструментальная сталь  
Размер: 24x27 мм

**Ключ рожковый 30x32 мм FIT  
63502**

FT-63502



Серия «Модерн»  
Усиленный  
Материал: штампованная  
инструментальная сталь  
Размер: 30x32 мм



**Ключ фланцевый универсальный  
12-50 мм FIT 81901**  
FT-81901



Тип: фланцевый универсальный  
Размер: 12-50 мм  
Материал: инструментальная сталь,  
ручка с ПВХ покрытием

**Ключи TORX 9 шт. FIT 64022**  
FT-64022



Серия: Профи  
Набор 9 шт  
Материал: хром-ванадиевая сталь

**Ключи TORX 9 шт. FIT 64025**  
FT-64025



Удлиненные.  
Набор 9 шт. в пластиковом держателе.  
Материал: хром-ванадиевая сталь с  
матовым никелевым покрытием.

**Ключи TORX 9 шт. FIT 64027**  
FT-64027



Серия: Профи  
Ключи с наконечником «security»  
В комплекте пластиковая Т-образная  
ручка

**Ключи комбинированные  
"Стандарт", набор 8 шт. (6 - 19  
мм) FIT 63408**

FT-63408



Количество инструментов в наборе: 8  
шт  
Размер: 6-19 мм  
Материал: инструментальная сталь

**Ключи комбинированные  
"Стандарт", набор 12 шт. (6 - 22  
мм) FIT 63413**

FT-63413



Количество инструментов в наборе:  
12 шт  
Размер: 6-22 мм  
Материал: инструментальная сталь

**Ключи трубчатые, набор 10 шт. (6-22 мм) FIT 63740**

FT-63740



Количество инструментов в наборе:  
10  
Размер: 6-22 мм

**Ключи трубчатые, набор 6 шт. (8-17 мм) FIT 63721**

FT-63721

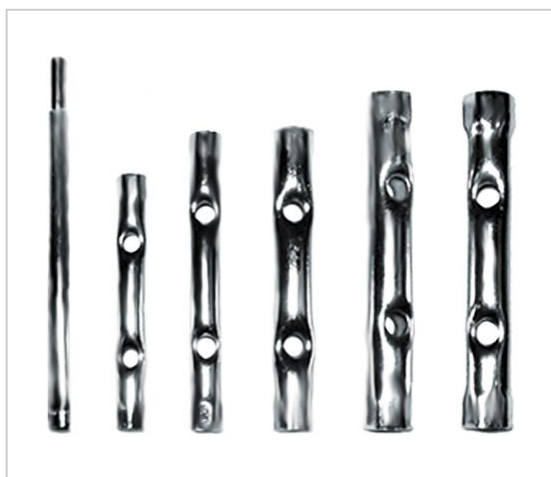

Количество инструментов в наборе: 6  
Размер: 8-17 мм

**Ключи универсальные 2 шт. FIT 63782**

FT-63782



Ускоренный захват.  
Материал: инструментальная сталь.  
Набор 2 шт.: 9-22 мм; 23-32 мм

**Ключи универсальные 2 шт. FIT 63783**

FT-63783



Ускоренный захват  
Материал: инструментальная сталь,  
пластиковые прорезиненные ручки  
Комплект: 9-22 мм/ 23-32 мм

**Ключ балонный телескопический 1/2" 17x19 мм FIT 62750**

FT-62750



Тип: балонный телескопический  
Размер: 1/2" 17 x 19 мм

**Ключи трубчатые, набор 6 шт. ( 8-17 мм ) FIT 63736**

FT-63736



Количество инструментов в наборе: 6  
Размер: 8-17 мм

**Ключ баллонный 1/2", 400 мм FIT 62760**

FT-62760



Усиленный  
Материал: инструментальная сталь  
Размер: 17 x 19 x 21 мм + 1/2", 400 мм

**Ключ рожково-торцевой 14 мм FIT 63714**

FT-63714



Тип: рожково-торцевой  
Размер: 14 мм  
Материал: усиленная инструментальная сталь

**Ключи накидные 6 шт. FIT 63663**

FT-63663



Для работы с крепежными элементами.  
Материал: инструментальная сталь, хромированное покрытие  
Набор: 6 штук.

**Ключи рожковые "Модерн" 9 шт. FIT 63515**

FT-63515



Серия «Модерн»  
Усиленные  
Материал: штампованная инструментальная сталь  
Набор: 9 штук.

**Архангельск** (8182)63-90-72  
**Астана** (7172)727-132  
**Астрахань** (8512)99-46-04  
**Барнаул** (3852)73-04-60  
**Белгород** (4722)40-23-64  
**Брянск** (4832)59-03-52  
**Владивосток** (423)249-28-31  
**Волгоград** (844)278-03-48  
**Вологда** (8172)26-41-59  
**Воронеж** (473)204-51-73  
**Екатеринбург** (343)384-55-89  
**Иваново** (4932)77-34-06

**Ижевск** (3412)26-03-58  
**Иркутск** (395)279-98-46  
**Казань** (843)206-01-48  
**Калининград** (4012)72-03-81  
**Калуга** (4842)92-23-67  
**Кемерово** (3842)65-04-62  
**Киров** (8332)68-02-04  
**Краснодар** (861)203-40-90  
**Красноярск** (391)204-63-61  
**Курск** (4712)77-13-04  
**Липецк** (4742)52-20-81  
**Киргизия** (996)312-96-26-47

**Магнитогорск** (3519)55-03-13  
**Москва** (495)268-04-70  
**Мурманск** (8152)59-64-93  
**Набережные Челны** (8552)20-53-41  
**Нижний Новгород** (831)429-08-12  
**Новокузнецк** (3843)20-46-81  
**Новосибирск** (383)227-86-73  
**Омск** (3812)21-46-40  
**Орел** (4862)44-53-42  
**Оренбург** (3532)37-68-04  
**Пенза** (8412)22-31-16  
**Казахстан** (772)734-952-31

**Пермь** (342)205-81-47  
**Ростов-на-Дону** (863)308-18-15  
**Рязань** (4912)46-61-64  
**Самара** (846)206-03-16  
**Санкт-Петербург** (812)309-46-40  
**Саратов** (845)249-38-78  
**Севастополь** (8692)22-31-93  
**Симферополь** (3652)67-13-56  
**Смоленск** (4812)29-41-54  
**Сочи** (862)225-72-31  
**Ставрополь** (8652)20-65-13  
**Таджикистан** (992)427-82-92-69

**Сургут** (3462)77-98-35  
**Тверь** (4822)63-31-35  
**Томск** (3822)98-41-53  
**Тула** (4872)74-02-29  
**Тюмень** (3452)66-21-18  
**Ульяновск** (8422)24-23-59  
**Уфа** (347)229-48-12  
**Хабаровск** (4212)92-98-04  
**Челябинск** (351)202-03-61  
**Череповец** (8202)49-02-64  
**Ярославль** (4852)69-52-93